



# MANUAL DE INSTALAÇÃO E OPERAÇÃO

## Sistema TVR™ Ultra DC Inverter - Unidade de Controle Com Fio TCONTKJRUT86ED

### AVISO DE SEGURANÇA

Apenas pessoal qualificado deve instalar e realizar a manutenção no equipamento. A instalação, o acionamento e a manutenção do equipamento de calefação, ventilação e ar-condicionado podem ser perigosos, por isso exigem conhecimento e capacitação específica. O equipamento instalado, ajustado ou alterado inadequadamente por pessoas não capacitadas poderia provocar morte ou ferimentos graves. Ao trabalhar sobre o equipamento, observe todas as indicações de precauções contidas na literatura, nas etiquetas e em outras marcas de identificação coladas no equipamento.





- Leia este manual com atenção e esteja certo de que entendeu as informações antes de tentar usar o controlador.
- Depois de ler o manual inteiro, guarde-o em um local de fácil acesso.
- Se outro usuário operar o controlador no futuro, entregue este manual ao novo usuário.



## Conteúdo

Instalação . . . . .	5
Precauções de segurança . . . . .	5
Acessórios . . . . .	6
Procedimento de instalação . . . . .	7
Dimensões estruturais . . . . .	7
Fiação . . . . .	8
Operação . . . . .	11
Precauções de segurança . . . . .	11
Peças do controlador com fio . . . . .	12
Ícones na tela . . . . .	13
Guia de operação . . . . .	13
Controlador com fio principal/secundário . . . . .	20
Configuração de campo . . . . .	21
Restaurar padrão de fábrica . . . . .	21
Consultar e ajustar o endereço da unidade interna . . . . .	21
Configurações do parâmetro de comissionamento . . . . .	22

# Instalação

## Precauções de segurança

Leia estas precauções de segurança com cuidado antes de instalar o controlador com fio.

Este manual classifica as precauções em AVISO e CUIDADO. Elas contêm informações de segurança importantes. Observe todas as precauções abaixo.

Identificador	Significado
<b>⚠ AVISO</b>	O não cumprimento dessas instruções pode resultar em ferimentos ou perda de vida.
<b>⚠ CUIDADO</b>	O não cumprimento dessas instruções pode resultar em danos à propriedade ou ferimentos, que podem ser graves dependendo das circunstâncias.
<b>Importante</b>	Indica uma dica útil ou informações adicionais.

- Ao concluir a instalação, realize uma operação de teste para verificar se há falhas e explique ao cliente como operar o controlador com o auxílio do manual de operação. Peça ao cliente para guardar o manual de instalação junto com o manual de operação para referência futura.

### ⚠ AVISO

- **Peça ao revendedor ou ao pessoal qualificado para realizar o trabalho de instalação.**  
Não tente instalar o controlador com fio você mesmo. A instalação inadequada pode resultar em vazamento, choque elétrico ou incêndio.
- **Consulte o revendedor local com relação à realocação e reinstalação do controlador com fio.**  
O trabalho de instalação inadequado pode resultar em perigo de vazamento, choque elétrico ou incêndio.
- **Instale o controlador com fio de acordo com as instruções fornecidas neste manual.**  
A instalação inadequada pode resultar em vazamento de água, choque elétrico ou incêndio.
- **Use apenas os acessórios e peças especificados para o trabalho de instalação.**  
Se as peças especificadas não forem usadas, a unidade poderá cair, poderão ocorrer vazamento de água, choque elétrico ou incêndio.
- **Instale o controlador com fio sobre uma base forte o suficiente para suportar seu peso.**  
Força insuficiente pode resultar na queda do controlador com fio e causar acidente pessoal.
- **O trabalho elétrico deve ser realizado de acordo com os regulamentos relevantes locais e nacionais e com as instruções fornecidas neste manual.**  
Use apenas um circuito de fonte de alimentação dedicado. A capacidade insuficiente do circuito de alimentação e a mão de obra inadequada podem resultar em choque elétrico ou incêndio.
- **Sempre realize o trabalho de instalação com a alimentação desligada.**  
Pressionar as peças elétricas pode resultar em choque elétrico.
- **Não desmonte, reconstrua ou conserte.**  
Isso pode resultar em choque elétrico e/ou incêndio.
- **Certifique-se de que toda a fiação esteja presa, que os fios especificados estejam sendo usados e que não há tensão nas conexões do terminal ou nos fios.**  
Conexões ou fixações inadequadas dos fios pode resultar em acúmulo anormal de calor ou incêndio.
- **A seleção dos materiais e as instalações devem estar em conformidade com os padrões nacionais e internacionais disponíveis.**

## Instalação



### ⚠ CUIDADO

- Para evitar vazamento e choque elétrico devido à entrada de água ou insetos, encha a fiação através do orifício com massa de vidraceiro.
- Para evitar choque elétrico, não opere com as mãos molhadas.
- Não lave o controlador com fio com água, já que isso pode resultar em choque elétrico ou fogo.
- Quando a função Siga-me do controlador conectado for usada, selecione o local de instalação considerando que ele deve ser um local:
  1. Onde a temperatura média do recinto possa ser detectada.
  2. Que não fique exposto à luz solar direta.
  3. Que não fique perto de uma fonte de calor.
  4. Que não seja afetado pelo ar externo ou por correntes de ar causadas por abertura/fechamento de portas, a saída de ar da unidade interna ou coisa semelhante.

## Acessórios

- Verifique se você tem todas estas peças.

Tabela 1

Nº	Nome	Diagrama	Qtd.	Notas
1	Parafuso Phillips, M4x25 mm		2	Usado para instalar o controlador com fio na caixa elétrica
2	Barra plástica de apoio φ5X16 mm		2	Usado para instalar o controlador com fio na caixa elétrica
3	Manual de operação e instalação		1	/

- Prepare as seguintes peças no local.

Tabela 2

Nº	Nome	Qtd.	Notas
1	Caixa elétrica 86	1	Especificação geral para a caixa elétrica, que está embutida na parede.
2	Fios de cobre com 2 núcleos blindados	1	2*AWG16-AWG20, pré-embutido na parede. O comprimento de fiação mais longo é de 200 metros.
3	Tubos de fiação (conjunto de isolamento)	1	Pré-embutidos na parede.
4	Chave Phillips grande	1	Para instalar os parafusos Phillips.
5	Chave de fenda pequena	1	Para desmontar a tampa inferior do controlador com fio.

## Procedimento de instalação

### Determine onde instalar o controlador com fio

Consulte "Precauções de segurança" para determinar o local.

### Dimensões estruturais



Figura 1



Figura 2

### Instalação da tampa traseira

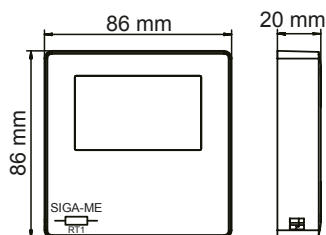
Insira uma chave de fenda de ponta chata pequena na ranhura inferior do controlador com fio e gire na direção indicada para remover a tampa traseira. Preste atenção na direção de rotação para evitar danos à tampa traseira do controlador com fio. (consulte a Figura 3)

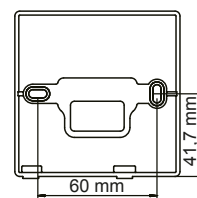

Figura 3

### ⚠ AVISO

- Quando usar a chave de fenda pequena para abrir a tampa traseira do controlador com fio, tenha cuidado para não danificar a PCB que está dentro.
- Não toque na PCB do controlador com fio.

Use uma ferramenta de corte para ajustar a altura das duas barras plásticas de apoio (acessório 2) para combinar o comprimento padrão dos pilares de parafusos da caixa elétrica à superfície da parede. Verifique se as barras de apoio estão niveladas na parede quando os pilares de parafuso da caixa elétrica forem montados. (consulte a Figura 4)

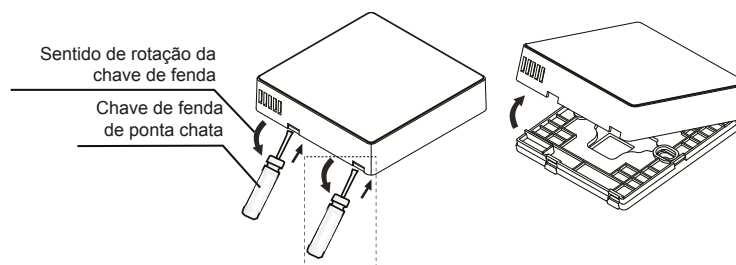

Figura 4

## Instalação

Assim que as alturas das barras plásticas de suporte estiverem ajustadas, fixe as barras na tampa traseira. (consulte a Figura 5)

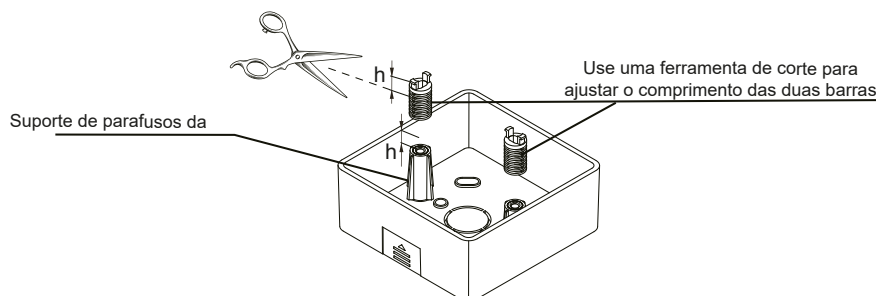

Figura 5

Pegue a fiação blindada que foi pré-embutida na parede e passe-a pelo orifício de fiação da tampa traseira. Use os parafusos Phillips (acessório 1) para fixar a tampa traseira do controlador com fio à caixa elétrica com as barras de apoio. Verifique se a tampa traseira não ficou deformada depois de ser instalada (consulte a Figura 6).

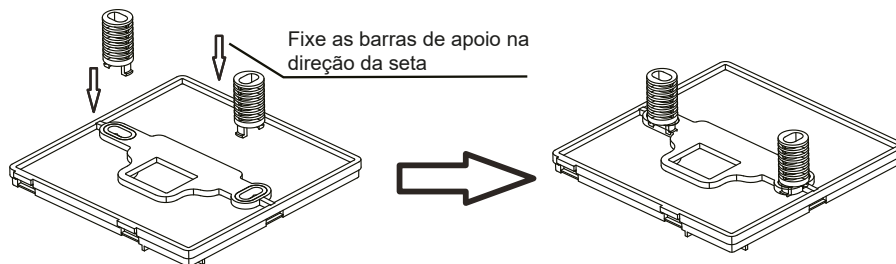

Figura 6

### Importante

- A tampa traseira pode se deformar se o parafuso estiver muito apertado.

## Fiação

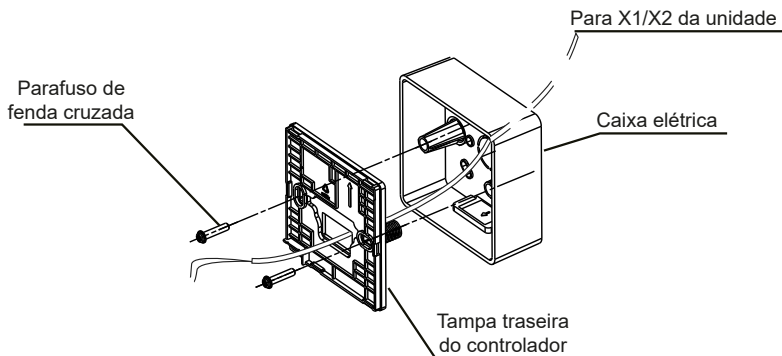
### ⚠ CUIDADO

- Prepare a caixa elétrica e o fio de cobre com 2 núcleos blindado no local.
- Não toque na PCB do controlador com fio.

Especificação da fiação

Tabela 3

Tipo	Fio de cobre com 2 núcleos blindado
Diâmetro	AWG 16-20
Comprimento	Máximo de 200 m



**Fiação de comunicação**

- A comunicação entre a unidade interna e o controlador conectado é bidirecional. Os parâmetros exibidos no controlador conectado são atualizados em tempo real, de acordo com as mudanças nos parâmetros da unidade interna.
- X1 e X2 são terminais para conectar a unidade interna e o controlador com fio. Não existe polaridade entre X1 e X2.
- O maior comprimento da fiação entre o controlador conectado e a unidade interna é 200 metros.

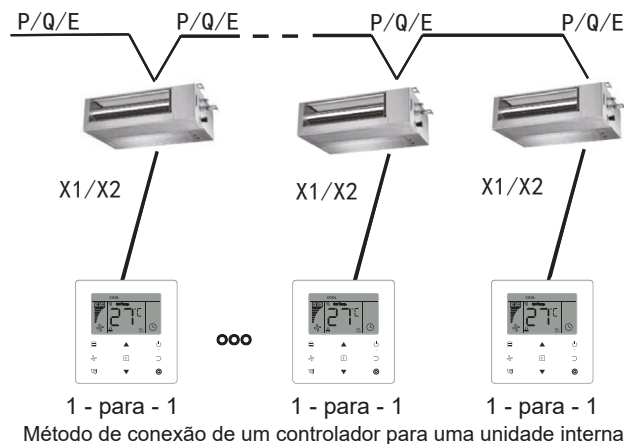
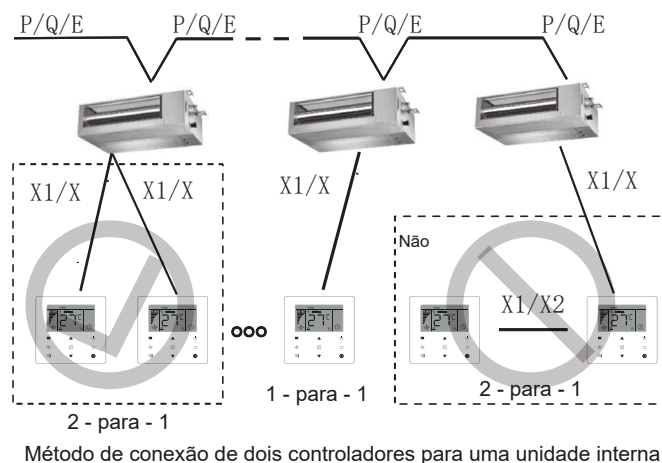
**Método de conexão de um controlador para uma unidade interna**

**Figura 7**
**Método de conexão de dois controladores para uma unidade interna**

**Figura 8**

- Para o método de conexão de dois controladores para uma unidade interna, dois controladores conectados controlam a mesma unidade interna, onde um controlador é o "Principal" e o outro, "Secundário". Consulte "Configurações de campo". A configuração padrão do controlador com fio é definida no controlador principal.
- Este método somente está disponível para dois controladores com fio TCONTKJRUT86ED.

## Instalação

### Instalação do corpo principal do controlador com fio

Pegue a fiação blindada que foi pré-embutida na parede e passe-a pelo orifício de fiação da tampa traseira do controlador com fio. Depois de conectada, conecte a fiação ao terminal X1/X2 (CN2) do controlador com fio e prenda o controlador com fio na tampa traseira. (Consulte a Figura 9)

Fixe o controlador com fio correta e firmemente à tampa traseira de modo que ele não caia. (Consulte a Figura 10)



Figura 9



Figura 10

### **⚠ CUIDADO**

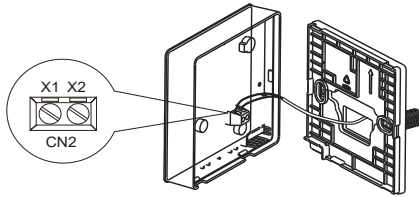
- Durante a instalação, reserve algum comprimento da fiação blindada conectada para facilitar a remoção do controlador com fio para manutenção.

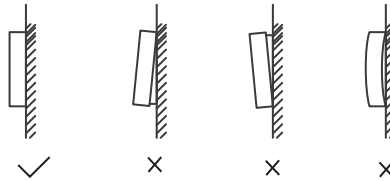

# Operação

## Precauções de segurança

O controlador não se destina para ser usado por pessoas, inclusive crianças, com capacidades físicas, sensoriais ou mentais reduzidas ou com falta de experiência e conhecimento, a menos que sejam supervisionadas ou recebam instruções sobre como usar o controlador por uma pessoa responsável pela sua segurança.

Leia as precauções de segurança com cuidado antes de operar o controlador com fio.

- Estas precauções de segurança classificam as precauções em AVISO e CUIDADO. Elas contêm informações de segurança importantes. Observe todas as precauções abaixo.

Identificador	Significado
 <b>AVISO</b>	O não cumprimento dessas instruções pode resultar em ferimentos ou perda de vida.
 <b>CUIDADO</b>	O não cumprimento dessas instruções pode resultar em danos à propriedade ou ferimentos, que podem ser graves dependendo das circunstâncias.

### AVISO

- Não instale o controlador com fio você mesmo.**  
A instalação inadequada pode resultar em choque elétrico ou incêndio.  
Consulte o revendedor.
- Não modifique ou conserte o controlador com fio.**  
Isso pode resultar em choque elétrico ou incêndio.  
Consulte o revendedor.
- Não realoque ou reinstale o controlador com fio você mesmo.**  
A instalação inadequada pode resultar em choque elétrico ou incêndio.  
Consulte o revendedor.
- Não use materiais inflamáveis (por exemplo, spray para cabelos ou inseticida) perto do controlador.**  
Não limpe o controlador com solventes orgânicos como solvente de tinta.  
O uso de solventes orgânicos pode causar danos de rachaduras no controlador, choque elétrico ou incêndio.

### CUIDADO

- Não brinque com o controlador com fio.**  
A operação acidental por uma criança pode resultar em deficiência das funções corporais e prejudicar a saúde.
- Nunca desmonte o controlador com fio.**  
Pressionar as peças internas pode resultar em choque elétrico ou incêndio.  
Consulte o revendedor ou fornecedor autorizado quanto às inspeções e ajustes internos.  
Para evitar choque elétrico, não opere com as mãos molhadas.
- Não lave o controlador com fio.**
- Isso pode causar fuga elétrica e resultar em choque elétrico ou incêndio.**  
Não deixe o controlador com fio onde houver risco de ele ficar molhado.
- Se entrar água no controlador com fio, há risco de fuga elétrica e danos aos componentes eletrônicos.**

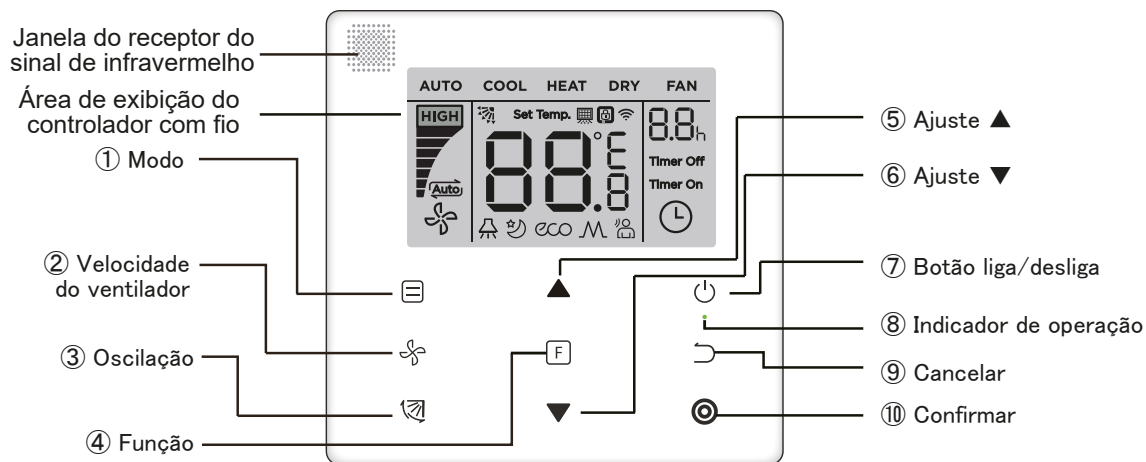
**Peças do controlador com fio**

**Figura 11**
**Tabela 4**

Botão	Funções
1.  Modo	Para ajustar o modo de operação: Auto Frio Quente Seco Ventilador
2.  Velocidade do ventilador	Para ajustar a velocidade do ventilador.
3.  Oscilação	Para ajustar a função de oscilação.
4.  Função	Para alternar entre as funções que podem ser ajustadas no modo atual.
5.  Ajustar para cima	Para configurar o ajuste de temperatura e a temporização para cima (para o temporizador).
6.  Ajustar para baixo	Para configurar o ajuste de temperatura e a temporização para baixo (para o temporizador).
7.  Ligar/Desligar	Para ligar/desligar a unidade
8.  Indicador de operação	Para indicar o estado LIGADO/DESLIGADO da unidade interna.
9.  Cancelar	Para desligar a função do temporizador/tela de LED da IDU/silencioso/ECO/aquecedor auxiliar <sup>1</sup> ; para cancelar o temporizador.
10.  Confirmar	Para ligar a função do temporizador/tela de LED da IDU/silencioso/ECO/aquecedor auxiliar <sup>1</sup> ; para confirmar o temporizador.

*Observação 1:* A função de aquecimento auxiliar é reservada.

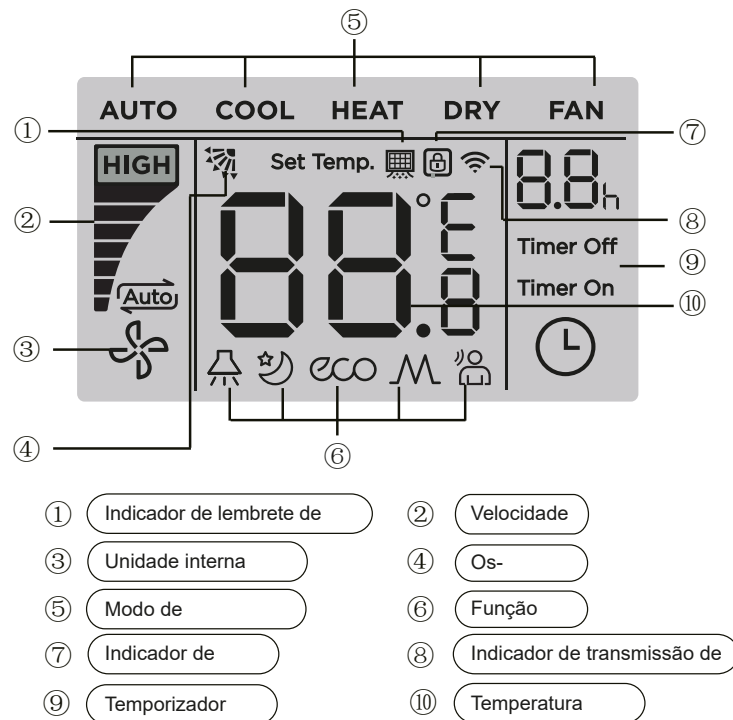
## Ícones na tela



**Figura 12**

*Observação 1:* Quando a unidade interna está ligada, o ícone “” gira; quando a unidade interna está desligada, o ícone “” não gira.

## Guia de operação

### Ajuste de LIGADO/DESLIGADO

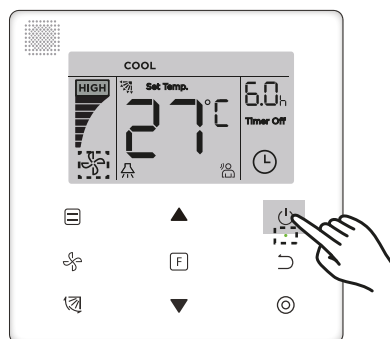

**Figura 13**

1. Pressione o botão (liga/desliga), o indicador de operação “●” no controlador conectado se acenderá, enquanto o ícone de liga/desliga “” da unidade interna na tela girará para indicar que a unidade interna começou a funcionar. (consulte a Figura 13)
2. Pressione o novamente, o indicador de operação “●” no controlador conectado apagará, e o ícone na tela “” parará de girar conforme a unidade interna parar de funcionar.

## Configuração de modo





Figura 14

Pressione o botão  (Modo). Cada vez que você pressionar este botão, o modo de operação mudará também, como mostrado na Figura 15.



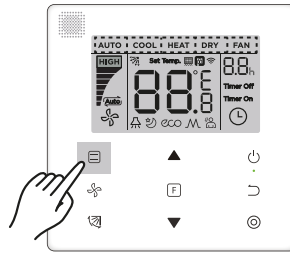

Figura 15

No modo **“Auto”** **“Frio”** **“Seco”** ou **“Quente”** pressione os botões  e  para configurar a temperatura de ajuste. (consulte a Figura 16)

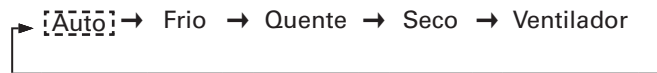

Figura 16

### Observação

- O modo **“Auto”** não está disponível para todos os modelos de aparelhos de ar-condicionado.
- O ajuste de temperatura não está disponível para o modo **“Ventilador”**.
- Os modos **“Dry”** e **“Auto”** não estão disponíveis para FAPU.

## Ajuste da velocidade do ventilador

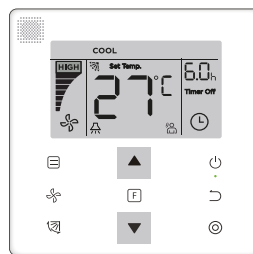



Figura 17

No modo **“Frio”** **“Quente”** ou **“Ventilador”** pressione o botão  (Velocidade do ventilador) para configurar a velocidade operacional do ventilador (consulte a Figura 17).

Se o controlador conectado estiver configurado com sete velocidades de ventilação, pressione o botão para ajustar a velocidade do ventilador, como mostrado na Figura 18.

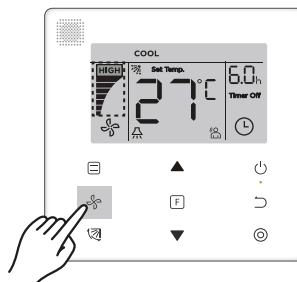
**Figura 18**

Se o controlador conectado estiver configurado com três velocidades de ventilação, pressione o botão para ajustar a velocidade do ventilador, como mostrado na Figura 19.

**Figura 19**

### Observação

- Nos modos "Auto" e "Dry", a velocidade do ventilador é ajustada para "Auto" e não mudará, mesmo que o botão (Velocidade do ventilador) seja pressionado.
- A velocidade padrão do ventilador é de 7 velocidades de ventilação; consulte "Ajuste de campo" para configurar a velocidade padrão do ventilador.

### Ajuste da oscilação

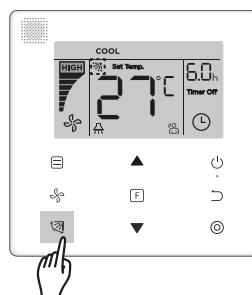
**Figura 20**

Pressione o botão (Oscilação) para controlar a oscilação do difusor vertical da unidade interna (consulte a Figura 20). Quando a unidade é ligada, o ícone da tela mostra o ângulo de oscilação do difusor atual.

Pressione o botão (Oscilação), o difusor mudará do ângulo atual para os ângulos sequenciais exibidos na Figura 21.

**Figura 21**

Quando o difusor estiver no estado "Auto" pressione o botão (Oscilação) novamente, o difusor parará no ângulo atual de operação e o ícone da tela exibirá o ângulo atual do difusor após 10 segundos.

### Observação

- A função de oscilação está disponível apenas para unidades internas configuradas com difusor vertical.
- Quando a unidade é desligada, o botão (Oscilação) fica inválido e o controlador conectado desliga automaticamente a função de oscilação e o ícone da tela não mostra mais o ângulo de oscilação.
- Este controlador com fio não consegue controlar a oscilação horizontal na unidade interna.

### Ajuste de função



Figura 22

Pressione o botão **F** (Função) para alternar para a função que pode ser ajustada no modo atual (consulte a Figura 22).

- Pressione o botão **F** para ir para o ajuste de função, o visor do controlador conectado mostrará alternadamente: "⌚" "☀️" "🌙" "eco" "M" (reservado). Ou então, você pode pressionar os botões ▲ e ▼ para alternar para a função selecionada. (consulte a Figura 23)

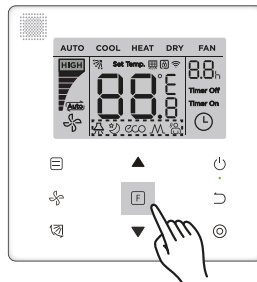

Figura 23

- Pressione o botão **F** para ir para o ajuste de funções. Pressione o botão **F** toda vez que for selecionar a função, o ícone para a função selecionada piscará. Pressione o botão **⊙** (Confirmar) para confirmar a função ou o botão **⏏** (Cancelar) para cancelar a função.

### Tela IDU de LED

A função "IDU LED Display" (Tela de LED da IDU) é usada para controlar o estado ligado/desligado da tela na unidade interna



Figura 24



Pressione o botão **F** para ir até a página de ajuste de funções. Pressione o botão **F** (Função) novamente para selecionar “**A**” o ícone **Tela de LED da IDU** “**A**” piscará. Em seguida, pressione o botão **⊙** para confirmar e “**A**” acenderá, ou pressione o botão **⊃** para cancelar e a função “**Tela de LED da IDU**” será desligada. (Consulte a Figura 24)

### Silencioso

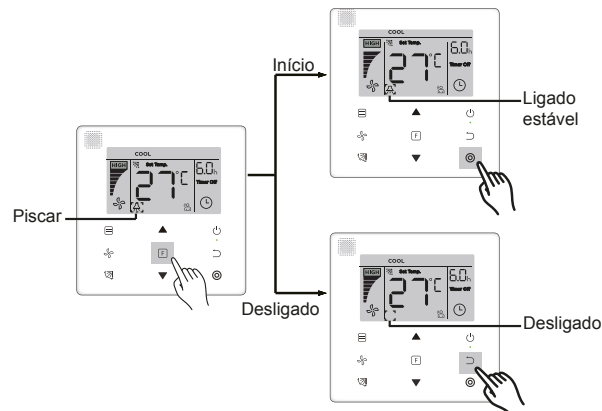
A função “**Silent**” (silencioso) é usada para enviar o sinal de controle “**Silent**” para a unidade interna. A unidade interna otimiza automaticamente o ruído que ela gera quando estiver no estado “**Silencioso**”.

- Ligar/desligar a função “**Silencioso**”: pressione o botão **F** (Função) para alternar a função “**Silencioso**” (“**🔇**” pisca), e pressione o botão **⊙** para ligar a função ou o botão **⊃** para desligá-la (consulte a Figura 25).



Figura 25

### Observação

- A função “**Silent**” será cancelada e precisará ser redefinida quando a unidade for desligada manualmente.
- Depois de operar por 8 horas, o ícone Silencioso “**🔇**” não acenderá mais e a unidade sairá do estado operacional “**Silencioso**”.
- As funções “**Silent**” e “**ECO**” não podem ser definidas ao mesmo tempo.

### ECO

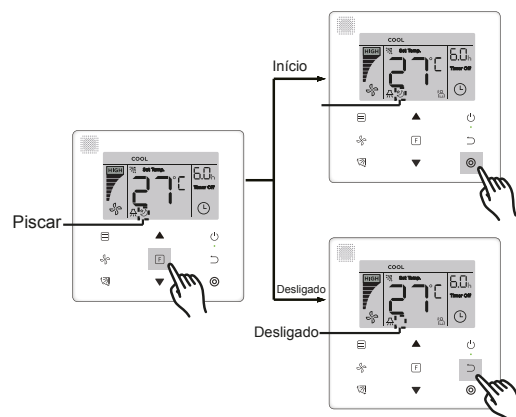
A função “**ECO**” é usada para enviar um sinal de controle de “**ECO**” para a unidade interna. A unidade interna executará o modo de economia de energia quando estiver no estado “**ECO**”.

- Ligar/desligar a função “**ECO**”: pressione o botão **F** (Função) para alternar a função “**ECO**” (“**ECO**” pisca), e pressione o botão **⊙** para ligar a função ou o botão **⊃** para desligá-la (consulte a Figura 26).



Figura 26



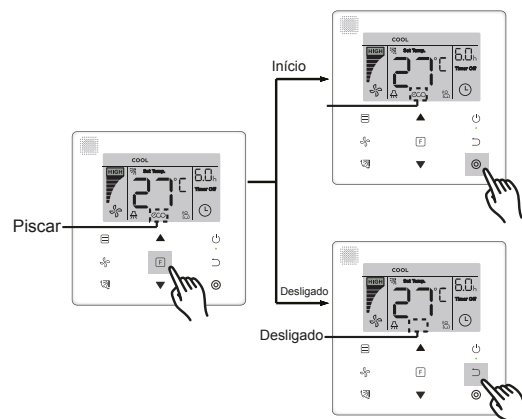

### Observação

- Ao alternar entre os modos ou desligar a unidade, ela sairá da função "ECO".
- Uma vez que estiver funcionando por 8 horas, o ícone ECO "ECO" não se acenderá mais, e a unidade sairá do estado operacional "ECO".
- As funções "Silent" e "ECO" não podem ser definidas ao mesmo tempo.

#### Aquecedor auxiliar (reservado)

#### Follow-me (Siga-me)

A função "Siga-me" do controlador conectado fica ligada por padrão, o ícone se acende quando a função é ligada.

1. Desligue o "Siga-me": Pressione os botões  (Oscilar) e  (Confirmar) ao mesmo tempo e mantenha-os pressionados por 5 segundos para desligar a função "Siga-me" e o ícone desaparecer.
2. Ligue o "Siga-me" (Siga-me): Quando a função "Siga-me" estiver desligada, pressione os botões  e  ao mesmo tempo e mantenha-os pressionados por 5 segundos para iniciar a função "Siga-me" novamente e exibir o ícone "Siga-me" (consulte a Figura 27).







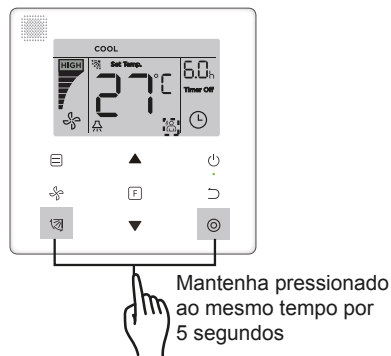

Figura 27

### Observação

- Quando as funções "Siga-me" dos controladores conectado e remoto forem ligadas ao mesmo tempo, a prioridade da função será designada ao controlador conectado.

#### Temporizador

"Timer" é usado para ajustar o estado do tempo determinado para ligar/desligar a unidade interna.

- Pressione o botão  para alternar para a função "Timer". Quando a unidade interna estiver ligada, primeiro conclua o ajuste de "Timer Off" (temporizador desligado) e, em seguida, os ajustes de "Timer On" (temporizador ligado). Quando a unidade interna estiver desligada, primeiro conclua o ajuste de "Timer On" (temporizador ligado) e, em seguida, os ajustes de "Timer Off" (temporizador desligado).
- Quando a unidade interna está desligada:
  1. Ajuste de "Timer On": pressione o botão  (Função) para ir para o ajuste de "Timer On" o mostrador exibirá "0.0h Time On" e as palavras "Time On" piscarão, em seguida, pressione o botão  (Confirmar) para ir para o ajuste do temporizador. Pressione os botões  e  para ajustar a hora e pressione o botão  para concluir o ajuste do temporizador (consulte a Figura 28).

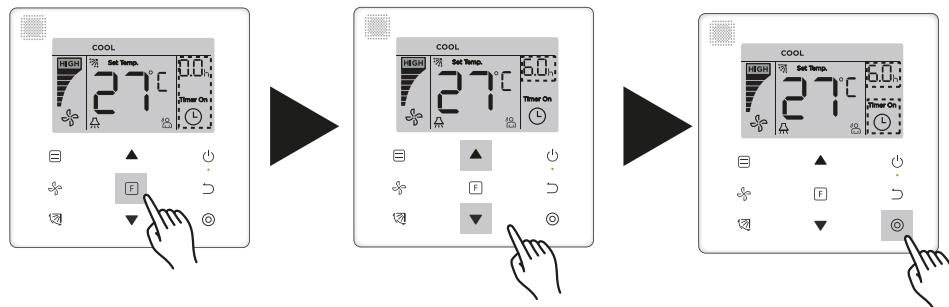

**Figura 28**

2. Ajuste do **"Timer Off"**: Quando a função **"Timer On"** estiver concluída, pressione o botão **F** para ir ao ajuste de **"Timer Off"** a tela exibirá **"0.0h Time Off"** e as palavras **"Time Off"** piscarão. Pressione o botão **C** para ir para o ajuste do temporizador e pressione os botões **▲** e **▼** para ajustar a hora; em seguida, pressione o botão **C** para concluir o ajuste do temporizador.
  - Quando a unidade interna está ligada: Consulte as operações acima para configurar os ajustes de **"Timer On"** e **"Timer Off"**.
3. Ao ajustar as etapas de temporização, mantenha pressionados os botões **▲** e **▼** por mais de 1 segundo para ajustar os valores da etapa de temporização rapidamente.
  - Função **"Cancel Timer"** (Cancelar temporizador): pressione o botão **F** (Função) para ir para o ajuste do temporizador, pressione o botão **▷** (Cancelar) ou **⏻** (ON/OFF) ou então ajuste o valor da hora para zero para cancelar os ajustes do temporizador. Volte para a página principal.

### Observação

- Quando a unidade está ligada, o controlador conectado pode ser usado para ajustar as informações do temporizador para **"Timer Off"** e **"Timer On"** e quando **"Timer Off"** for cancelado, **"Timer On"** será cancelado também. Quando a unidade está desligada, as informações do temporizador para **"Timer On"** e **"Timer Off"** podem ser ajustadas, e quando **"Timer On"** for cancelado, **"Timer Off"** também será cancelado.
- Quando o controlador conectado tiver as informações do temporizador configuradas, o ícone **Timer** na tela da unidade interna não acenderá até a temporização predefinida quando o controlador conectado enviar o sinal **ON/OFF** para a unidade interna.
- O controlador com fio secundário não tem a função de temporizador.

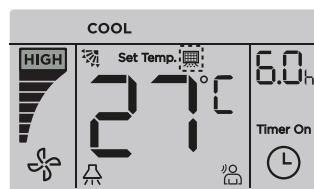
### Lembrete de limpeza do filtro

**Figura 29**

- Quando o tempo de operação alcança o tempo predefinido, o ícone **Filtro** "■" se acende para lembrar os usuários de limpar o filtro.
- Mantenha o botão **↻** (Oscilação) pressionado por 5 segundos para remover o ícone **Filtro** "■".
- Vá para **"Field Setting"** (ajuste de campo) para ligar/desligar esta função ou o tempo predefinido desta função.
- O controlador com fio secundário não tem função de lembrete para limpar o filtro.

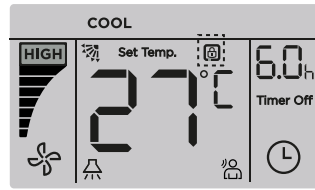
**Função de bloqueio**

**Figura 30**

- Quando o sistema contém o controlador com fio e o controlador centralizado ao mesmo tempo, o controlador centralizado pode bloquear a unidade interna para que algumas de suas funções fiquem indisponíveis. Se a unidade interna estiver bloqueada pelo controlador centralizado e o ícone “🔒” na tela do controlador conectado estiver ligado e algumas operações não responderem, verifique a configuração correspondente do controlador centralizado.
- Quando o controlador conectado bloquear a faixa de temperatura automaticamente, o ícone “🔒” acenderá, mas a estrutura externa “□” ficará apagada. Quando a faixa de temperatura for bloqueada pelo controlador centralizado, o ícone de cadeado “🔒” e a estrutura externa “□” se acenderão ao mesmo tempo. Quando existirem dois cadeados, o intervalo para alternar a tela é de 5 segundos.
- Uma ou mais das funções a seguir da unidade interna são bloqueadas quando o ícone “🔒” acende na tela: controlador remoto sem fio, estado ligado/desligado, menor temperatura de resfriamento ajustada, maior temperatura ajustada, modo, velocidade do ventilador, bloqueio do controlador conectado.
- Quando o controlador centralizado e o controlador conectado executam a função de bloqueio no controlador conectado ao mesmo tempo, a prioridade é designada ao controlador centralizado.

**Controlador com fio principal/secundário**





- Quando dois controladores conectados controlarem uma unidade interna ao mesmo tempo, um controlador será o “Principal” e o outro, o “Secundário”.
- Vá até “Configuração de campo” para configurar os controladores “Principal” e “Secundário”. A configuração padrão é definida para o controlador conectado principal.

**Observação**

- O controlador conectado principal pode configurar “Timer” “Filtro” e “Parâmetro de comissionamento da unidade interna” mas não o controlador remoto secundário.
- A função “Siga-me” do controlador conectado principal é eficaz, mas o controlador conectado secundário não tem essa função.
- Se algum dos controladores for usado para mudar o estado operacional da unidade interna, a mudança será

# Configuração de campo

## Restaurar padrão de fábrica

- A qualquer momento, mantenha pressionados os botões , ,  e  ao mesmo tempo por 5 segundos para redefinir o controlador conectado.







Figura 31

## Consultar e ajustar o endereço da unidade interna

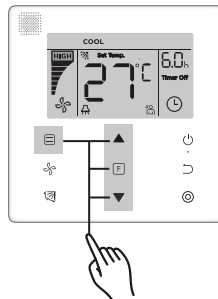
- Se a unidade interna não tiver um endereço, a tela exibirá "FE" e o controlador conectado exibirá um erro E9.
- Mantenha pressionados os botões  e  por 8 segundos para ir para a página de ajuste do endereço da unidade interna. Pressione o botão  para sair da página de ajuste.







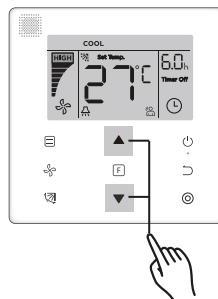

Figura 32

- A consulta e o ajuste do endereço da unidade interna são permitidas na página de ajuste de endereço.
- Na página de configuração de endereço, o controlador conectado exibe o endereço atual se a unidade interna tiver um endereço. Se a unidade interna não tiver um endereço, pressione os botões  e  para ajustar o endereço para o valor necessário (a faixa de endereço é 0-63). Pressione o botão (Confirmar) para enviar o valor de endereço atual para a unidade interna. Em 60 segundos, o controlador conectado sairá da página de ajuste de endereço, ou pressione o botão  para sair da página de ajuste de endereço.
- Na página de ajuste de endereço, o controlador conectado não responderá a nenhum sinal de controle remoto.

### Configurações do parâmetro de comissionamento

- O parâmetro de comissionamento pode ser ajustado quando a unidade estiver ligada ou desligada.
- Mantenha os botões  e  pressionados por 5 segundos para ir para a página de ajuste dos parâmetros de comissionamento.

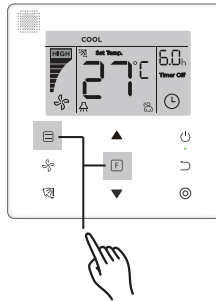

**Figura 33**

- Vá para a página de ajuste de parâmetro de comissionamento. Verifique se **"C0"** está exibido na área de exibição de temperatura. Pressione os botões ▲ e ▼ para modificar o **"commissioning parameter Code" (código do parâmetro de comissionamento)**.
- Assim que o **"commissioning parameter Code"** for selecionado, pressione o botão ⊗ para ir para os ajustes específicos do parâmetro de comissionamento e, em seguida, pressione os botões ▲ e ▼ para ajustar o valor. Pressione o botão ⊗ para salvar o valor e concluir o ajuste de parâmetro do comissionamento.
- Pressione o botão ⊢ para voltar para a página anterior até sair do ajuste de parâmetro do comissionamento. O sistema sairá da página de ajuste de parâmetro do comissionamento se não houver operação por 60 segundos.
- Quando estiver na página de ajuste de parâmetro do comissionamento, o controlador conectado não responderá a nenhum sinal de controle remoto.
- Na página de configuração do parâmetro de comissionamento, os botões ☰ (Modo), ⚙ (Velocidade do ventilador), ⏻ (Oscilação), F (Função) e ⏻ (ON/OFF) não estão disponíveis.

**Tabela 5**

<b>Código do parâmetro</b>	<b>Conteúdo do parâmetro</b>	<b>Selecione os parâmetros</b>	<b>Valor padrão</b>	<b>Notas</b>
C0	Configuração do endereço	F0: Controlador com fio principal F1: Controlador com fio secundário	F0	Se dois controladores conectados controlarem uma unidade interna, o endereço deverá ser diferente
C1	Ajuste de somente resfriamento/ resfriamento e aquecimento	00: Resfriamento e aquecimento 01: Somente resfriamento	00	O modo de aquecimento não está disponível no ajuste de somente resfriamento.
C2	Reservado	/	/	/
C3	Ajuste do tempo para lembrar os usuários de limpar o filtro.	00 / 01 / 02 / 03 / 04	02	00: Sem lembrete para limpar o filtro. 01: 1250 h 02: 2.500 h 03: 5.000 h 04: 10.000 h
C4	Ajustes para receptor infravermelho do controlador conectado	00: Desativar 01: Ativar	01	Quando "Disable" (desativar) estiver selecionado, o controlador conectado não pode receber sinal de controle remoto,
C5 <sup>1</sup>	Ajuste da velocidade do ventilador no controlador conectado	00: 3 velocidades de ventilação 01: 4 velocidades de ventilação 02: 7 velocidades de ventilação	02	O padrão é 7 velocidades de ventilação. A comunicação bidirecional identifica automaticamente 3 ou 7 velocidades de ventilação.
C6	Reservado	/	/	/
C7	Exibe a temperatura do ambiente interno.	00: Não 01: Sim	00	Se "00" estiver selecionado, o controlador conectado exibirá a temperatura de ajuste quando a iluminação de fundo estiver desligada. Se "01" estiver selecionado, o controlador conectado exibirá a temperatura ambiente quando a iluminação de fundo estiver desligada.

## Configuração de campo

Código do parâmetro	Conteúdo do parâmetro	Selecione os parâmetros	Valor padrão	Notas					
C8	Configurações para ligar/desligar o indicador de operação	00: Desligado 01: Ligado	01	Selecione "On" (ligar), o indicador de operação exibirá o estado ligado/desligado da unidade interna. Selecione "Off" (desligar), o indicador de operação ficará sempre desligado, independentemente de a unidade interna estar ligada ou desligada.					
C9 <sup>1</sup>	Configuração da pressão estática da unidade interna	A5 <sup>2</sup> : 00 / 01 / 02 / 03 / 04 / 05 / 06 / 07 / 08 / 09 / FF H-DUCT <sup>3</sup> , FAPU <sup>4</sup> : 00 / 01 / ~ / 19 / FF	01	A unidade interna configura a pressão estática correspondente selecionada. Consulte as especificações da unidade interna para ver os valores específicos da pressão estática. FF: o valor inicial é baseado nos dados da unidade interna lidos pelo controlador conectado.					
C10 <sup>1</sup>	Defina o tempo de atraso para parar o ventilador da unidade interna.	00 / 01 / 02 / 03 / FF	00	Parâmetro	00	01	02	03	FF
				O valor representa	4 Min.	8 Min.	12 Min.	16 Min.	Com base nas chaves do mostrador na PCB principal da unidade interna
C11 <sup>1</sup>	Unidade interna – configurações de temperatura da prevenção de corrente de ar frio	00 / 01 / 02 / 03 / FF	00	Parâmetro	00	01	02	03	FF
				Unidade interna comum	15°C / 59°F	20°C / 68°F	24°C / 75°F	26 °C / 79 °F	Com base nas chaves do mostrador na PCB principal da unidade interna
				FAPU	14°C / 57°F	12°C / 54°F	16°C / 61°F	18°C / 64°F	Com base nas chaves do mostrador na PCB principal da unidade interna



## Configuração de campo

Código do parâmetro	Conteúdo do parâmetro	Selecione os parâmetros	Valor padrão	Notas						
				Parâmetro	00	01	02	03	04	FF
C12 <sup>1 e 5</sup>	Configuração da compensação de temperatura de aquecimento da unidade interna	00/01/02/03/04/FF	00	Parâmetro	00	01	02	03	04	FF
				O valor representa	6 °C / 43 °F	2°C / 36°F	4°C / 39°F	6 °C / 43 °F	0 °C / 32 °F	Com base nas chaves do mostrador na PCB principal da unidade interna
C13 <sup>1 e 5</sup>	Configuração da compensação de temperatura – resfriamento da unidade interna	00/01/FF	00	Parâmetro	00	01	FF			
				O valor representa	0 °C / 32 °F	2°C /36°F	Com base nas chaves do mostrador na PCB principal da unidade interna			
C14 <sup>5</sup>	Configuração do aquecedor auxiliar da unidade interna	00: Nenhum	Unidade interna comum: 01 FAPU: 00							
		01: Disponível								
C15 <sup>1</sup>	Configuração de reinicialização automática da unidade interna	00: Nenhum	01							
		01: Disponível								
C16 <sup>5</sup>	Configuração da oscilação vertical da unidade interna	00: Nenhum	Unidade interna comum: 01 FAPU: 00							
		01: Disponível								

## Configuração de campo

Código do parâmetro	Conteúdo do parâmetro	Selecione os parâmetros	Valor padrão	Notas					
C17 <sup>s</sup>	Configuração da oscilação horizontal da unidade interna	00: Nenhum 01: Disponível	Unidade interna comum: 01 FAPU: 00						
C18	Tela da unidade interna que recebe os sinais do controle remoto	00: Não 01: Sim	01						
C19	A cigarra da unidade interna soa	00: Não	01						
		01: Sim							
C20	Correção da temperatura de Siga-me do controlador conectado	Celsius: -5,0 ~ 5,0 °C Fahrenheit: -9,0 ~ 9,0°F	Celsius: -3,0 °C Fahrenheit: -6,0°F	Precisão de 0,5 °C / 1 °F.					
C21	Defina o valor da temperatura ambiente externa quando o aquecedor auxiliar estiver ligado	Celsius: -5 ~ 20°C Fahrenheit: 23-68 °F	Celsius: 15 °C Fahrenheit: 59 °F	Precisão de 1°C / 1 °F.					
C22	Intervalo de troca de modo no modo automático	00/01/02/03	00	Parâmetro	00	01	02	03	
				O valor representa	15 Min.	30 Min.	60 Min.	90 Min.	

Código do parâmetro	Conteúdo do parâmetro	Selecione os parâmetros	Valor padrão	Notas			
				Parâmetro	00	01	FF
C23	Selecionar a abertura da válvula de expansão eletrônica no modo de Aquecimento ou de Espera	00 / 01 / FF	01	00	01	FF	
				O valor representa	72	96	Com base nas chaves do mostrador na PCB principal da unidade interna
C24	Unidade de temperatura	00 / 01	00	00: Celsius 01: Fahrenheit			
C25	Ajuste o limite mais baixo da temperatura de resfriamento	Celsius: 30 °C – 17 °C (o padrão é 17 °C) Fahrenheit: 86 °F – 62 °F (o padrão é 62 °F)	Celsius: 17 °C Fahrenheit: 62 °F	Disponível apenas para o próprio controlador conectado.			
C26	Ajuste do limite mais alto da temperatura de aquecimento	Celsius: 30 °C – 17 °C (o padrão é 17 °C) Fahrenheit: 86 °F – 62 °F (o padrão é 62 °F)	Celsius: 30 °C Fahrenheit: 86 °F	Disponível apenas para o próprio controlador conectado.			
C27	Definido para exibir 0,5 °C	00/01	00	00: Exibir 1 °C 01: Exibir 0,5 °C			

1. Depois que a unidade interna e o controlador conectado estiverem se comunicando, os parâmetros padrão da tabela acima irão sincronizar com as configurações da unidade interna.
2. Apenas para unidade de duto estático médio

Capacidade	00	01	02	03	04	05	06	07	08	09
1,8 – 7,1kW	0 Pa	10 Pa	20 Pa	30 Pa	40 Pa	50 Pa	50 Pa	50 Pa	50 Pa	50 Pa
8,0 – 12,5kW	10 Pa	20 Pa	30 Pa	40 Pa	50 Pa	60 Pa	70 Pa	80 Pa	90 Pa	100 Pa
14,0 kW	30 Pa	40 Pa	50 Pa	60 Pa	70 Pa	80 Pa	90 Pa	100 Pa	125 Pa	150 Pa

3. Apenas para unidade de duto estático alto

Capacidade	00	01	02	03	04	05	06	07	08	09	10	11	12	13	14	15	16	17	18	19
7,1 – 16,0 kW	30 Pa	50 Pa	60 Pa	70 Pa	80 Pa	90 Pa	100 Pa	110 Pa	120 Pa	130 Pa	140 Pa	150 Pa	160 Pa	170 Pa	180 Pa	190 Pa	200 Pa	200 Pa	200 Pa	200 Pa
20,0 – 28,0 kW	30 Pa	50 Pa	60 Pa	70 Pa	80 Pa	90 Pa	100 Pa	110 Pa	120 Pa	130 Pa	140 Pa	150 Pa	160 Pa	170 Pa	180 Pa	190 Pa	200 Pa	210 Pa	230 Pa	250 Pa
40,0 – 56,0 kW	100 Pa	120 Pa	140 Pa	160 Pa	180 Pa	200 Pa	220 Pa	240 Pa	260 Pa	270 Pa	280 Pa	290 Pa	300 Pa	310 Pa	320 Pa	330 Pa	340 Pa	360 Pa	380 Pa	400 Pa

4. Apenas para modelos FAPU

Capacidade	00	01	02	03	04	05	06	07	08	09	10	11	12	13	14	15	16	17	18	19
14,0 kW	100 Pa	110 Pa	120 Pa	130 Pa	140 Pa	150 Pa	160 Pa	170 Pa	180 Pa	190 Pa	200 Pa	210 Pa	220 Pa	230 Pa	240 Pa	250 Pa	250 Pa	250 Pa	250 Pa	250 Pa
20,0 – 28,0 kW	100 Pa	120 Pa	140 Pa	160 Pa	180 Pa	200 Pa	220 Pa	240 Pa	260 Pa	270 Pa	280 Pa	290 Pa	300 Pa	310 Pa	320 Pa	330 Pa	340 Pa	360 Pa	380 Pa	400 Pa
45,0 – 56,0 kW	100 Pa	120 Pa	140 Pa	160 Pa	180 Pa	200 Pa	220 Pa	240 Pa	260 Pa	270 Pa	280 Pa	290 Pa	300 Pa	310 Pa	320 Pa	330 Pa	340 Pa	360 Pa	380 Pa	400 Pa

## Configuração de campo



---

5. Este parâmetro não está disponível para modelos FAPU.

### Observação



- O controlador com fio secundário só pode executar as configurações de parâmetro para C0-C8 e C24-C27.

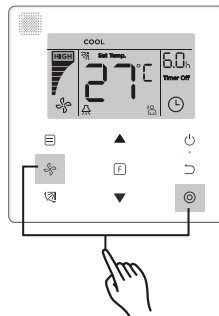

### Operações de consulta



Na página principal, pressione e mantenha pressionados os botões  (Velocidade do ventilador) e  (Confirmar) ao mesmo tempo por 5 segundos para ir até a página de consulta. Você pode consultar os parâmetros de verificação da operação das unidades interna e externa, além da versão do programa do controlador conectado.



**Figura 34**

Pressione os botões  e  para selecionar a unidade interna ou externa: o00-o03 para a unidade externa, n00-n63 para a unidade interna.

- Pressione o botão  (Confirmar) para consultar o parâmetro ou o botão  (Cancelar) para sair da função de consulta.

Na página de consulta, pressione os botões  e  para consultar os parâmetros. Os parâmetros podem ser consultados sequencialmente.

- A opção **“Check No.”** (Verificar nº) é exibida na área do temporizador, na parte superior da página de consulta, e o conteúdo do parâmetro verificado é exibido na área de temperatura.

**Tabela 6**

<b>Nº</b>	<b>Parâmetro exibido no controlador conectado durante a verificação de local da ODU</b>
1	Endereço da ODU
2	Temperatura ambiente (°C) externa (T4)
3	Temperatura média T2/T2B (corrigida) (°C)
4	Temperatura (°C) do tubo do trocador de calor principal (T3)
5	Temperatura de descarga do compressor A (°C)
6	Temperatura de descarga do compressor A (°C)
7	Corrente do compressor do inversor A (A)
8	Corrente do compressor do inversor B (A)
9	Reservado
10	Velocidade do ventilador
11	Posição EXVA/4
12	Posição EXVB/4
13	Posição EXVC/4
14	Modo de operação
15	Modo prioritário
16	Correção do requisito de capacidade total da unidade interna
17	Número de unidades externas
18	Capacidade total da unidade externa
19	Temperatura do dissipador de calor do módulo inversor A (°C)
20	Temperatura do dissipador de calor do módulo inversor B (°C) (reservado)
21	Reservado
22	--
23	Temperatura (°C) de saída do trocador de calor (T6B)
24	Temperatura (°C) de entrada do trocador de calor (T6A)

## Configuração de campo

Nº	Parâmetro exibido no controlador conectado durante a verificação de local da ODU
25	Grau de superaquecimento da descarga do sistema
26	--
27	Número de unidades internas em operação (no caso de endereços virtuais, este é o número de unidades com endereços virtuais inclusos)
28	--
29	Alta pressão do sistema
30	Baixa pressão do sistema (reservado)
31	O código de erro ou de proteção mais recente
32	Frequência do compressor do inversor A
33	Frequência do compressor do inversor B
34	Capacidade da unidade
35	Nº da versão do programa
36	Endereço da unidade interna VIP
37	Reservado 2
38	Reservado 2

**Tabela 7**

Nº	Parâmetro exibido no controlador conectado durante a verificação de local da IDU
1	Endereço de comunicação da IDU
2	Capacidade (HP) da IDU
3	Endereço de rede da IDU (o mesmo que o endereço de comunicação)
4	Temperatura ajustada Ts
5	Temperatura ambiente T1
6	Temperatura interna atual T2
7	Temperatura interna atual T2A
8	Temperatura interna atual T2B

<b>Nº</b>	<b>Parâmetro exibido no controlador conectado durante a verificação de local da IDU</b>
9	Temperatura Ta (FAPU)
10	Temperatura de descarga do compressor (exibe a temperatura de descarga alta)
11	Grau de superaquecimento alvo (reservado)
12	Posição EXV/8
13	Nº da versão do software
14	Código de erro

### Exibição de erro

- Quando houver um erro de comunicação entre o controlador conectado e a unidade interna, o controlador conectado exibe o código de erro "E9" uma indicação de falha de comunicação no controlador conectado.
- Quando a unidade interna ou externa falhar, a tela do controlador conectado exibe o endereço da(s) unidade(s) com falha na área do temporizador, e o código de erro na área de temperatura.

**Tabela 8**

<b>Lista de códigos de erro da IDU</b>	
<b>Código de erro</b>	<b>Descrição e definição do erro</b>
FE	A unidade interna não tem endereço
E0	Erro de conflito de modo
E1	Erro de comunicação entre as unidades interna e externa
E2	Erro no sensor T1
E3	Erro no sensor T2
E4	Erro no sensor de T2B
E5	Erro no sensor T2A (reservado)
E6	Erro no ventilador da unidade interna
E7	Falha com erro na EEPROM
Ed	Erro na unidade interna
EE	Erro no alarme de nível de água
Eb	Válvula de expansão eletrônica da unidade interna com erro

## Configuração de campo

Tabela 9

<b>Lista de códigos de erro da ODU:</b>			
<b>Código de erro</b>	Descrição e definição do erro	<b>Código de erro</b>	Descrição e definição do erro
E0	Falha de comunicação da ODU	XF1	Erro de PTC
E1	Proteção da fase da fonte de alimentação trifásica	F3	Erro no sensor de temperatura na saída do trocador de calor da placa T6B
E2	Erro de comunicação entre as unidades interna e externa	F5	Sensor de temperatura na entrada do trocador de calor da placa T6A
E4	Erro no sensor de temperatura do condensador (T3) ou no sensor de temperatura ambiente (T4)	P0	Proteção superior da temperatura do compressor do inversor
E5	Proteção da tensão	P1	Proteção de alta pressão
E7	Falha no sensor de temperatura de descarga	P2	Proteção de baixa pressão
E8	Falha com erro do endereço da ODU	XP3	Proteção contra sobrecarga do compressor
XE9	Falha de incompatibilidade da unidade	P4	Proteção contra a temperatura de descarga excessiva do compressor
EL	Reservado	P5	Proteção contra alta temperatura do condensador
XH4	Falha na proteção do módulo inversor	XL0	Falha no módulo do inversor
H5	Falha na proteção 3X P2 em 60 minutos	XL1	Proteção da tensão baixa do barramento de CC
H6	Falha na proteção 3X P4 em 100 minutos	XL2	Proteção da tensão alta do barramento de CC
H7	Falha na diminuição da quantidade de IDUs	XL3	Reservado
H8	Falha no sensor de alta pressão	XL4	Falha MCE/sincronização/ciclo fechado
H9	Proteção 3X P9 em 60 minutos	XL5	Proteção de velocidade zero
Hb	Falha no sensor de baixa pressão	XL7	Proteção contra erro na sequência de fase
C7	Proteção 3X PL em 100 minutos	XL8	Proteção contra mudança repentina de velocidade do compressor > 15 Hz
F0	Proteção 3X PP em 100 minutos	XL9	Proteção para evitar a diferença entre o ajuste da velocidade e a velocidade operacional atual do compressor > 15 Hz



## Resolução de problema

Tabela 10

Descrição e código de erro		Possíveis causas	Soluções possíveis
Não há exibição no controlador conectado		A IDU não está ligada	Ligue a IDU.
		Erro de conexão do controlador com fio	Primeiro desligue a IDU e, em seguida, verifique se a conexão do controlador está correta. Consulte a seção 3.4 nos requisitos de fiação.
		Controlador com fio danificado	Substitua o controlador com fio.
		Falha da fonte de alimentação da PCB principal da IDU	Substitua a PCB principal da IDU.
E9	Falha de comunicação entre o controlador conectado e a IDU	A IDU não tem um endereço ou o endereço está duplicado	Configure um endereço para a IDU; endereços duplicados de IDU não são permitidos no mesmo sistema.
		Controlador com fio danificado	Substitua o controlador com fio.
		Falha da PCB principal da IDU	Substitua a PCB principal da IDU.
Algumas funções da unidade interna não podem ser controladas, como LIGAR/DESLIGAR, temperatura, modo, velocidade do ventilador e bloqueio do controlador conectado.		O ícone "🔒" no controlador conectado sempre está ativo.	Verifique se a unidade interna foi bloqueada pelo controlador centralizado.







A Trane otimiza o desempenho de residências e edifícios em todo o mundo. A Trane é uma empresa que agora pertence à Ingersoll Rand, líder na criação e sustentabilidade de ambientes seguros, confortáveis e com eficiência energética, oferecendo um amplo portfólio de produtos avançados de sistema e controle de HVAC, bem como serviços completos para edifícios e peças de reposição. Para obter mais informações, acesse: [www.Trane.com](http://www.Trane.com).

A Trane mantém uma política de melhoria contínua relacionada a seus produtos e dados de produção, e se reserva o direito de alterar seus desenhos e especificações a qualquer momento, sem notificação prévia.